

## AFSTANDSBEDIENING VOOR DE CENTRALE DEURVERGREDELING SA LK2318 & SA LK2352

### Eerst lezen voordat u begint aan de montage!

AutoStyle is niet verantwoordelijk voor vervolgschade die voortvloeit uit verkeerde montage!

#### 1. Openen van de auto.

Druk op  om de centrale deurvergrendeling te ontgrendelen. De knipperlichten zullen 2 keer knipperen.

#### 2. Op slot doen van de auto.

Druk op  om de centrale deurvergrendeling te vergrendelen. De knipperlichten zullen 1 keer knipperen en de elektrische ramen zullen zichzelf sluiten. Hierbij zal de draad voor de elektrische ramen 20 seconden lang een puls krijgen zodat de ramen dicht gaan.

#### 3. Lokaliseren.

Als het alarm is ingeschakeld kunt u op  drukken om de auto te lokaliseren. De knipperlichten zullen 3 keer knipperen.

#### 4. Achterklep.

Druk 3 seconden op  om de achterklep te openen, de knipperlichten zullen 3 keer knipperen.

#### 5. Negatieve of positieve schakeling voor de achterklep schakeling.

Zie het diagram:

Sluit 1 – 2 aan voor +12V uitgang

Sluit 3 – 4 aan voor -12V uitgang (naar de massa)

#### 6. Tijd optie voor centrale deurvergrendeling

Zie het diagram:

Sluit 2 – 3 aan voor 0.5 seconden voor een elektrische deurvergrendeling.

Sluit 1 – 2 aan voor 3.5 seconden voor een pneumatische deurvergrendeling.

#### 7. Leer modus.

Druk 1 keer op de "leer" knop. Als de parkeerlichten aan staan is het systeem in de leer modus. Nu kunt u 1 keer op een knop op de handzender drukken om deze in te stellen.

Wanneer de parkeerlichten uit gaan is de leer modus afgesloten. Op deze manier kunt u 4 afstandsbedieningen instellen. Als u een 5e handzender instelt zal het systeem de eerste handzender verwijderen. De leerknop kunt u vinden op de printplaat met de benoeming: S1.

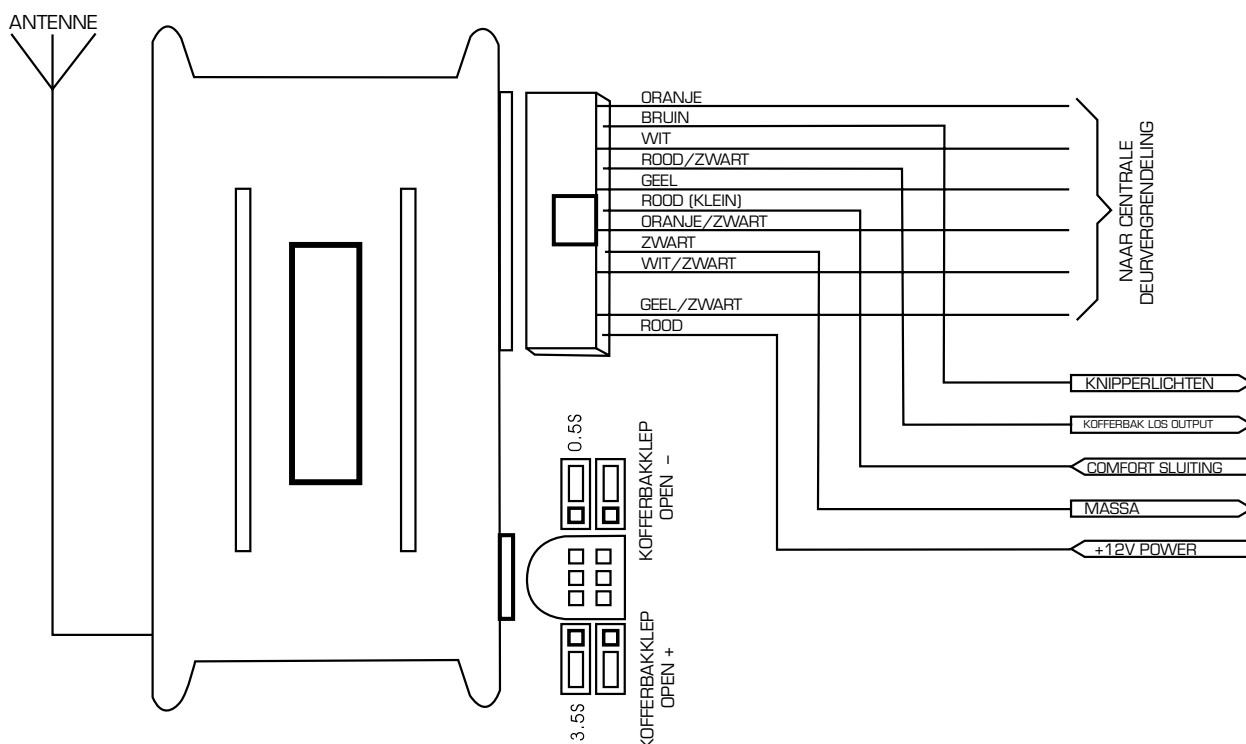

## Positieve deurverschakeling

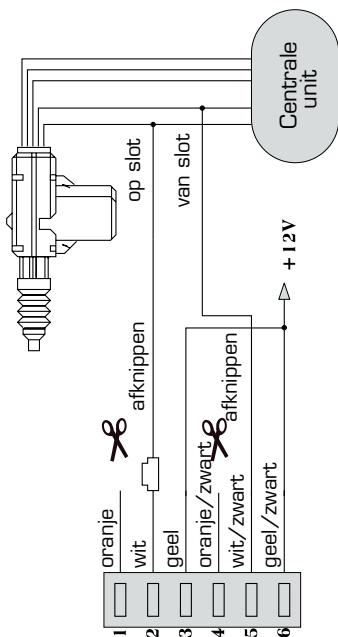

## Negatieve deurverschakeling

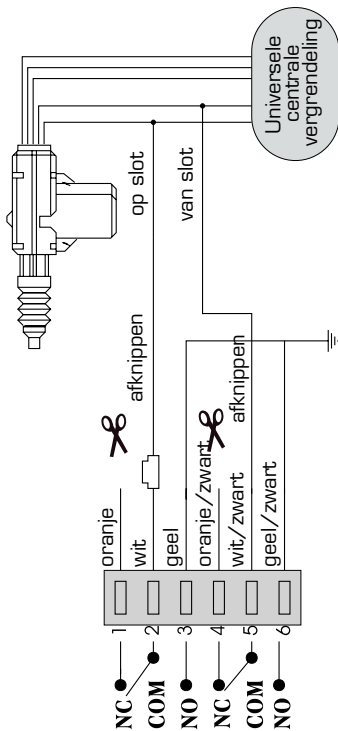

Als de auto al een centrale vergrendeling heeft moet u goed kijken of deze positief of negatief gestuurd is.

## Normale deurverschakeling

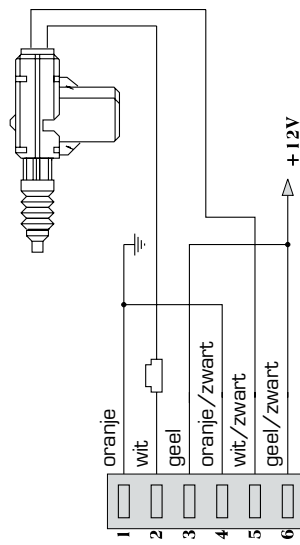

Als de auto aftermarket deurmotoren gebruikt volgt u dit aansluitschema

## Pneumatische vergrendeling

Zet de jumper op off op de hoofdeunit.

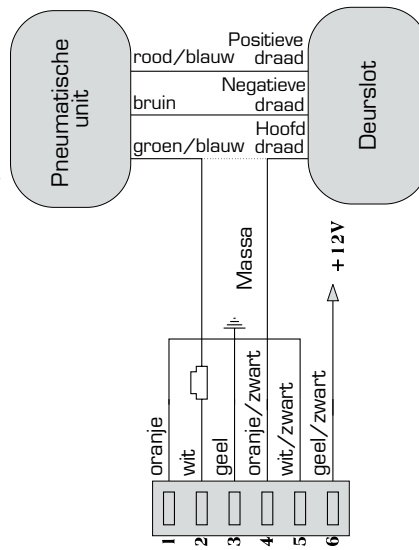

Als de auto een pneumatische vergrendeling heeft moet u dit schema volgen.